

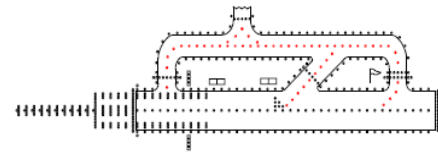

## Konformität:

- ICAO Annex 14, Art 5.3.17
- FAA AC 150/5345-46,
- EB 67 D
- IEC61827
- EASA: CS-ADR-DSN.M.710-715
- STANAG 3316
- CAAC: GB-T 7256-2005
- AENA PPT/018-03/12



## TCLM-08

Halogen  
Rollbahnmittellinie  
Unterflur

## Anwendung

Rollbahnmittellinie Unterflur für CAT I, II / III, entsprechend EASA CS-ADR-DSN, Abb. U-16, U-17, U-18, U-19, U-20, U-21, U-22, U-23.

## Eigenschaften

- Außendurchmesser in 8"
- Feuerober- und Unterteil aus kaltgeschmiedetem Aluminium mit einer geringen Überhöhung
- Alle Befestigungen aus Edelstahl
- Einfacher und wartungsarmer Aufbau
- Das Prisma verfügt über ein patentiertes Design, das eine hervorragende optische Leistung garantiert und eine hohe Beständigkeit gegen Temperatur und mechanische Belastungen gewährleistet
- Verwendung von Standard-Halogenleuchtmitteln mit Reflektor
- Staub- und Wasserdicht für die Anwendung für erschwerte Witterungsbedingungen
- Betrieb an Ferroresonanz- oder Thyristorkonstantstromreglern
- Einsatz in bestehender Infrastruktur möglich

## Spezifikationen

- Strombereich: 2.8A ~ 6.6 A.
- Leuchtmittel: 1x48W /6.6A Halogenlampe mit Reflektor.
- Durchschnittliche Lebensdauer : ~1.500h bei maximaler Intensität und mehr als 3.000h bei normalen Betriebsbedingungen.
- Farbe: Gelb und Grün
- Schutzklasse: IP68.

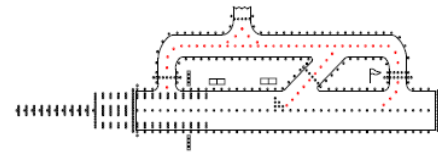

## Montage

### 8" Einbauschale

- Hergestellt aus geschmiedetem Aluminium
- Für die Aufnahme von 8" Unterflurfeuern
- Hochwertige Verarbeitung gewährleistet hervorragende Präzision und Qualität
- Gewindeeinsätze und Edelstahlschrauben sorgen für beste mechanische Beständigkeit
- Erhältlich mit seitlicher oder Bodeneinführung
- Abmessungen: 220 mm Durchmesser, 150 mm Tiefe.



## TCLM-08

Halogen  
Rollbahnmittellinie  
Unterflur

### 12" Einbauschale

- Hergestellt aus geschmiedetem Aluminium
- Für die Aufnahme von 8" Unterflurfeuern
- Hochwertige Verarbeitung gewährleistet hervorragende Präzision und Qualität
- Gewindeeinsätze und Edelstahlschrauben sorgen für beste mechanische Beständigkeit
- Erhältlich mit seitlicher oder Bodeneinführung
- Abmessungen: 320 mm Durchmesser, 150 mm Tiefe.



### 12" Einbauschale tief

- Hergestellt aus geschmiedetem Aluminium
- Für die Aufnahme von 12" Unterflurfeuern sowie dem Serienkreistransformator
- Für die Aufnahme von 8" Unterflurfeuern mit einem Adapterring
- Gewindeeinsätze und Edelstahlschrauben sorgen für beste mechanische Beständigkeit
- Erhältlich mit seitlicher oder Bodeneinführung



## Photometrische Daten

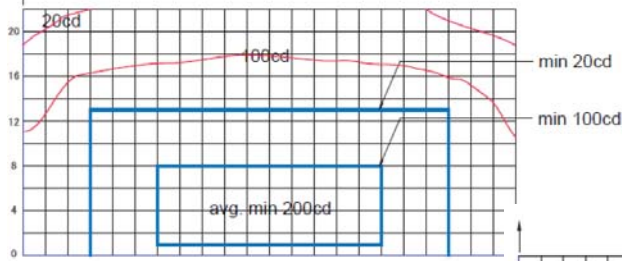

Rollbahnmittellinie, gerade, 15m  
Abst. (Grün),  
EASA CS-ADR-DSN, Abb. U-16,  
FAA L-850D

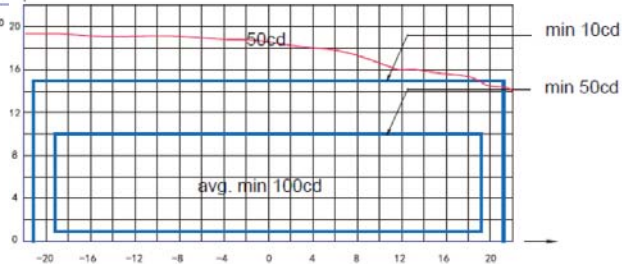

Rollbahnmittellinie, gerade, 7,5m Abst. (Grün),  
EASA CS-ADR-DSN, Abb. U-18, FAA L-850D

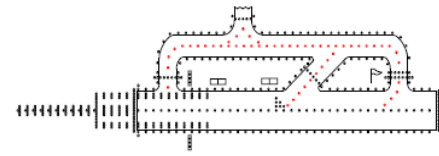

## TCLM-08

Halogen  
Rollbahnmittellinie  
Unterflur

Anwendung		Achsen		Farbe	Durschnittliche Lichtstärke cd.	Reale Lichtstärke ke cd.
		H	V			
TCLMS Gerade	EASA Abb. U-17	$\pm 3,5^\circ$	$1^\circ - 8^\circ$	Grün	200	432
				Gelb	200	466
	EASA Abb. U-16	$\pm 10^\circ$	$1^\circ - 8^\circ$	Grün	200	440
				Gelb	200	526
TCLMS Kurve	EASA Abb. U-18	$\pm 19,25^\circ$ $15,5^\circ$ converg.	$1^\circ - 10^\circ$	Grün	100	238
				Gelb	100	246

## Aufbau

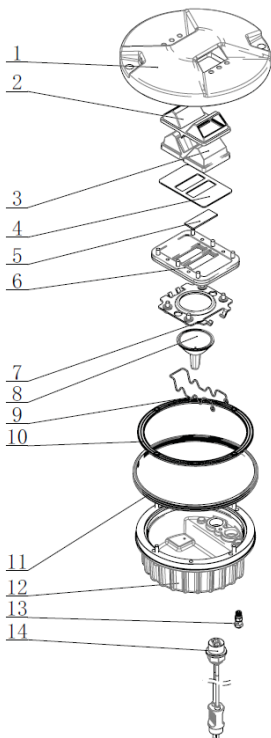

1. Feueroberteil
2. Dichtung Prisma
3. Prisma
4. Prisma Fixierung
5. Filter
6. Untere Dichtung Prisma
7. Lampenhalter
8. Leuchtmittel
9. Halterung Leuchtmittel
10. Dichtung Feueroberteil
11. Lippendichtung Oberteil
12. Feuerunterteil
13. Druckventil
14. Anschlusskabel

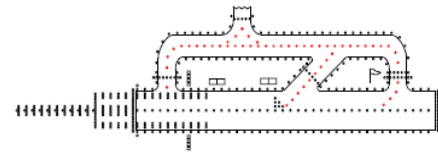

## Aufbau

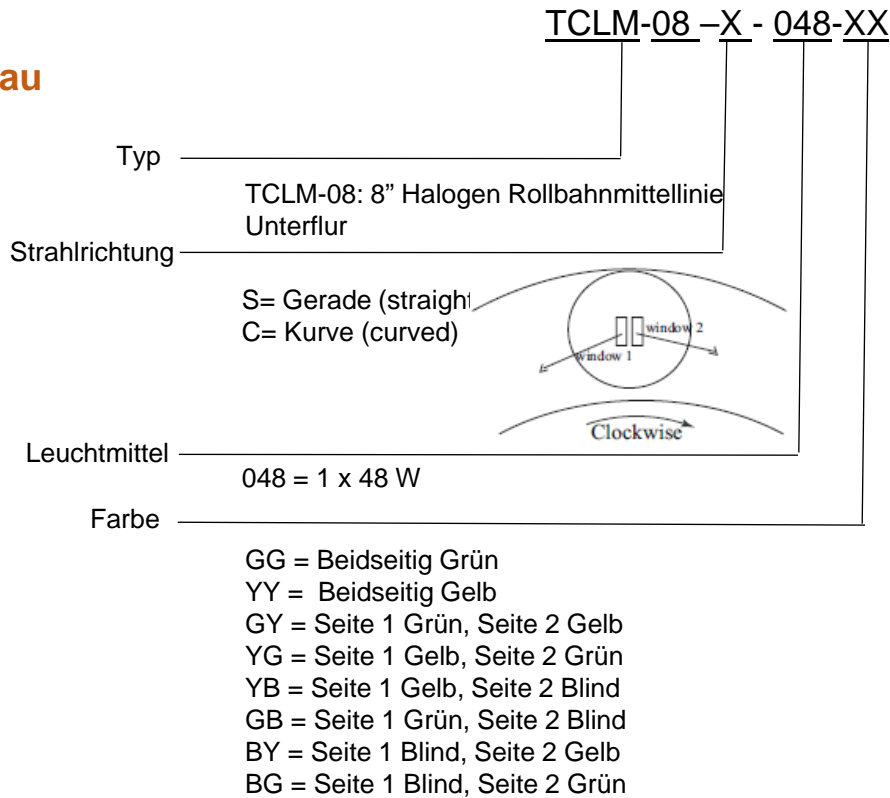

## TCLM-08

Halogen  
Rollbahnmittellinie  
Unterflur

## Installation

Abb 1: Einbau in 8" Einbauschale

Abb 2: Einbau in 12" Einbauschale mit Adapterring

Abb 3: Einbau in 12" Einbauschale tief mit Adapterring

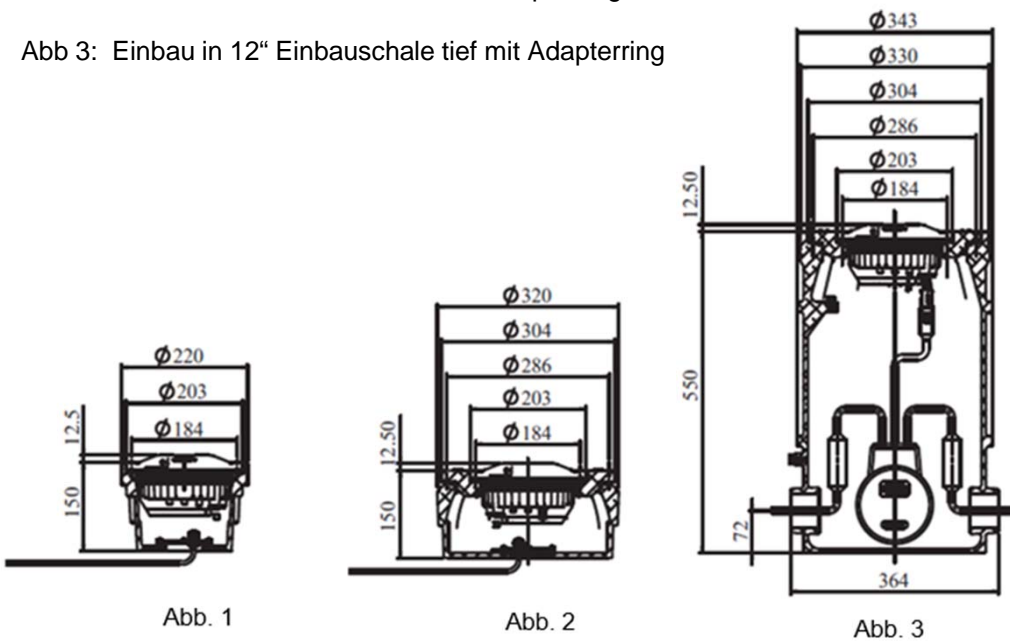

## Ersatzteile

Nr.	Material-Nr.	Beschreibung
2	43109	Dichtung Prisma (unidireccional)
	43106	Dichtung Prisma (bidireccional)
3	31136	Prisma H29 – Links
	31137	Prisma H29 – Rechts
	31135	Prisma H29 – Gerade
4	43312	Prisma-Fixierung
5	31324-G	Filter gelb
	31324-Y	Filter grün
6	43221	Untere Dichtung Prisma
8	L64337	Leuchtmittel
9	44209	Halterung Leuchtmittel
10	41141	Dichtung Feuerobeteil
11	41107	Lippendichtung Einbauschale
13	941801	Druckventil
14	HT 70603	Anschlusskabel

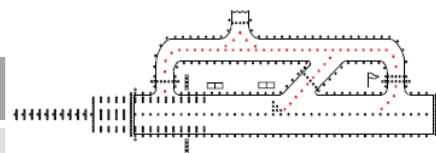

## TCLM-08

Halogen  
Rollbahnmittellinie  
Unterflur

## Zubehör

Nr.	Material-Nr.	Beschreibung
1	SB-08	Einbauschale 8"
2	SB-12	Einbauschale 12"
3	DB-12	Einbauschale tief 12"
4	AR 12/08	Adapterring 12" auf 8"
5	951101	Lampenhalter 8"
6	ITF-065-066	Serienkreistrafo 65W
7	REC7	Anschlusskabel Style 7

## Packdaten

Einheit	Gewicht	Abmessungen
1 Feuer	3,1 kg	210x210x130mm